

Auf Wunsch
mit Loch $\varnothing 12.1\text{mm}$
für Edelstahl
Tubtara Niete M10

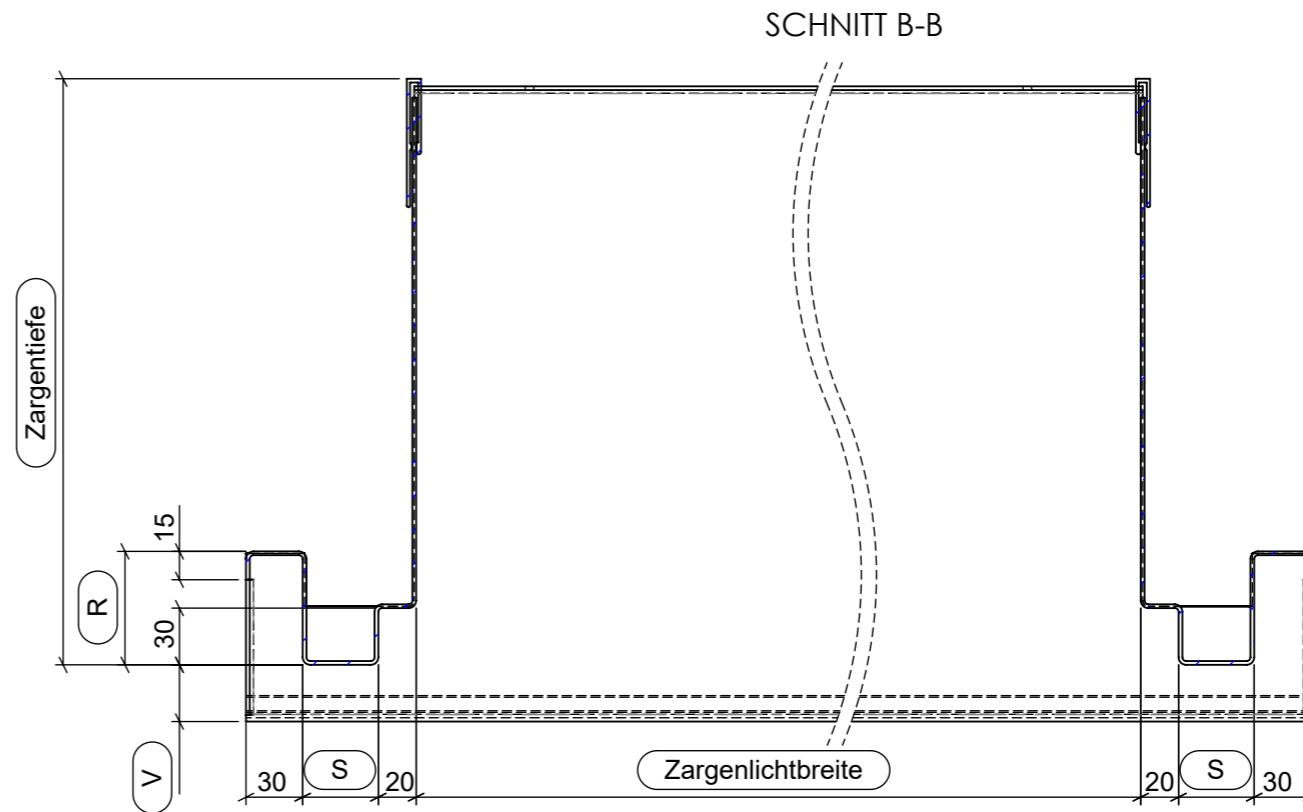
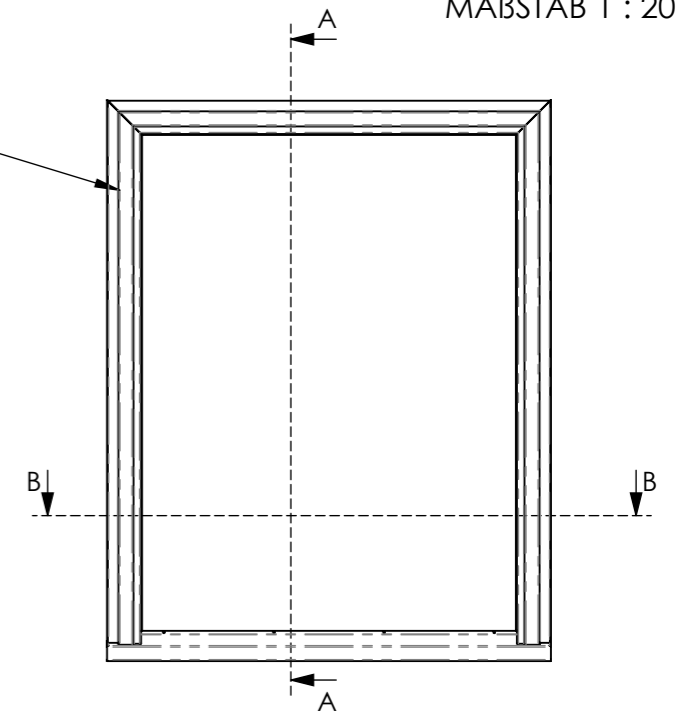

Dieses Dokument ist unser geistiges Eigentum. Es darf ohne unsere ausdrückliche Genehmigung weder kopiert, vervielfältigt oder verwendet, noch an Dritte weitergegeben werden. Zuwiderhandlung ist strafbar und wird strafrechtlich verfolgt. © CNC Blechverarbeitung AG

| | | | | |
|---|---------------|---|------------------------------------|---------------------------------|
| Kunde | Material | Aluminium 2.00mm | Massstab | |
| | Behandlung | - | | 1:4 |
| - | Beschreibung | Fensterzarge mit Ladenfalz | | |
| Objekt | Termin | | Blatt / Anz. | |
| | Erstellt | 18.01.2021 | | 1 / 1 |
| | Projektleiter | SSCH | Format | A3 |
| Zeichnungs-Nr. | | | Index | |
| Blechverarbeitung Leichtmetallbau AG | | Schürliststrasse 9 8344 Bäretswil / CH | T 044 939 14 44 F 044 939 27 44 | www.cnc-ag.ch info@cnc-ag.ch |
| HF - L | | | | |

Dieses Dokument ist unser geistiges Eigentum. Es darf ohne unsere ausdrückliche Genehmigung weder kopiert, vervielfältigt oder verwendet, noch an Dritte weitergegeben werden. Zuwiderhandlung ist strafbar und wird strafrechtlich verfolgt. © CNC Blechverarbeitung AG. Copyright reserved!

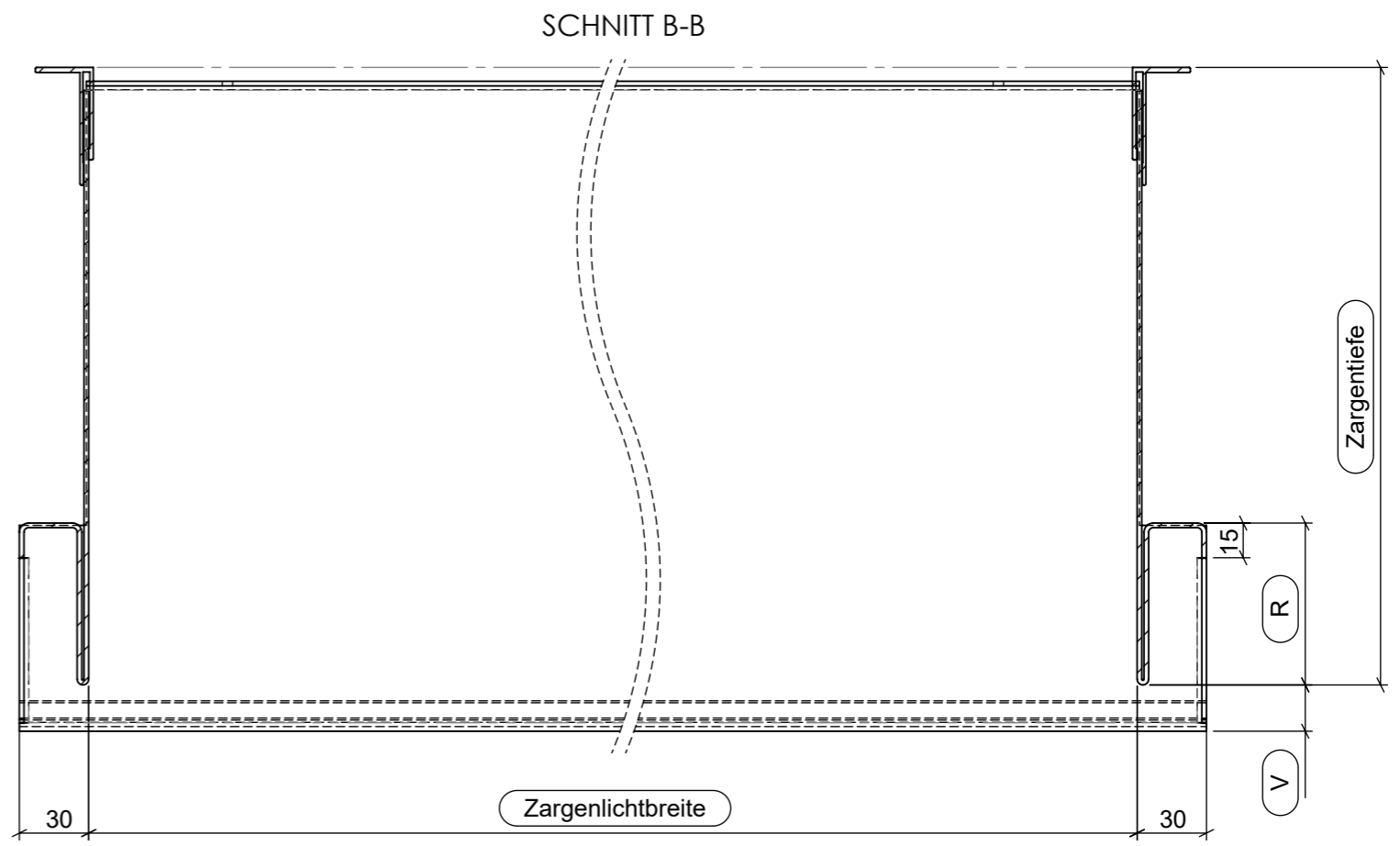
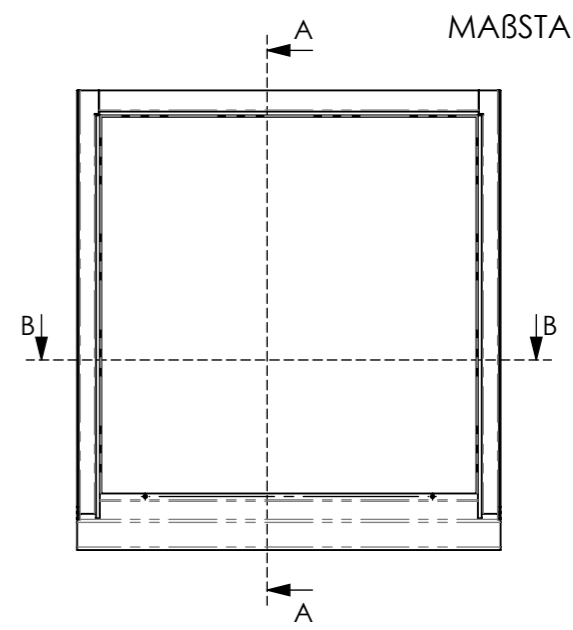
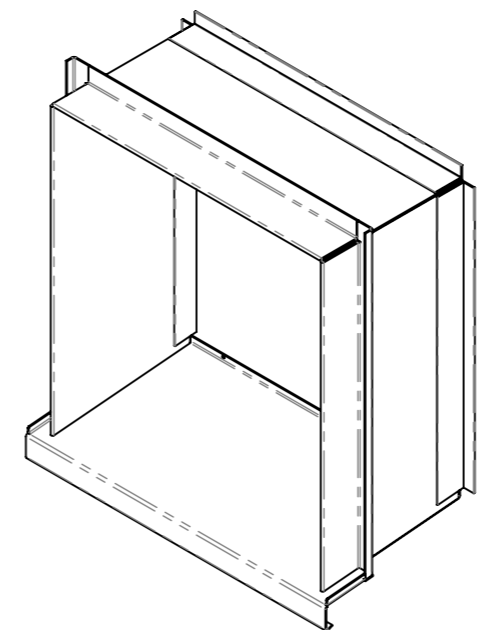
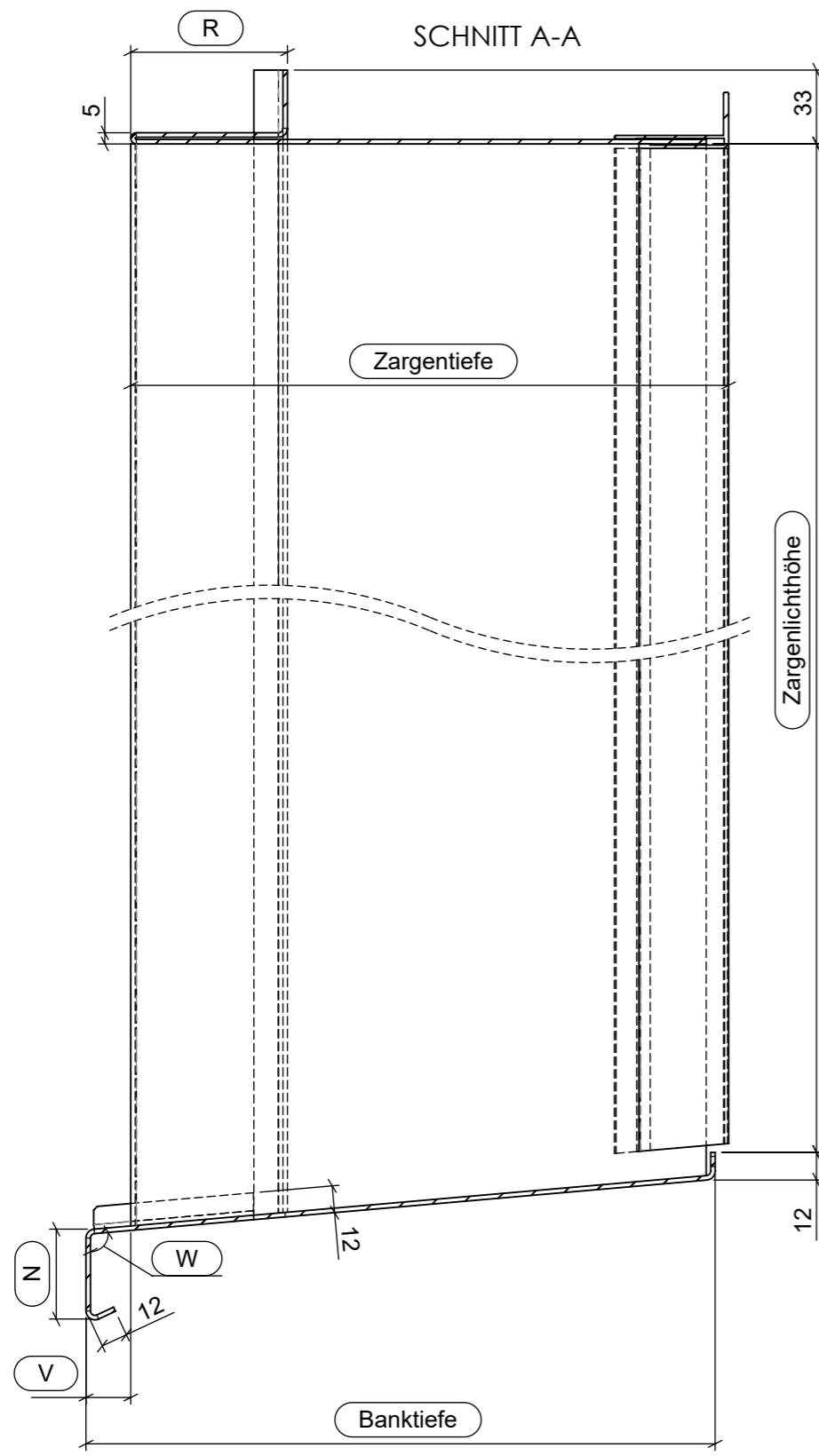

| | | | |
|----------------------------------|---------------|----------------------------|-----------------------|
| Kunde - | Material | Aluminium 2.00mm | Massstab 1:3 |
| | Oberfläche | - | |
| Objekt | Beschreibung | Fensterzarge m. Quetschbug | Blatt / Anz. 1 / 1 |
| | Termin | | |
| | Erstellt | 03.03.2021 | Format A3 |
| | Projektleiter | AS | |
| Zeichnungs-Nr. HF - QG | | | Index |

CNC
Blechverarbeitung
Leichtmetallbau AG

Schürlistrasse 9
8344 Bäretswil / CH

T 044 939 14 44
F 044 939 27 44

www.cnc-ag.ch
info@cnc-ag.ch

Dieses Dokument ist unser geistiges Eigentum. Es darf ohne unsere ausdrückliche Genehmigung weder kopiert, vervielfältigt oder verwendet, noch an Dritte weitergegeben werden. Zuwiderhandlung ist strafbar und wird strafrechtlich verfolgt. Copyright reserved! © CNC Blechverarbeitung AG

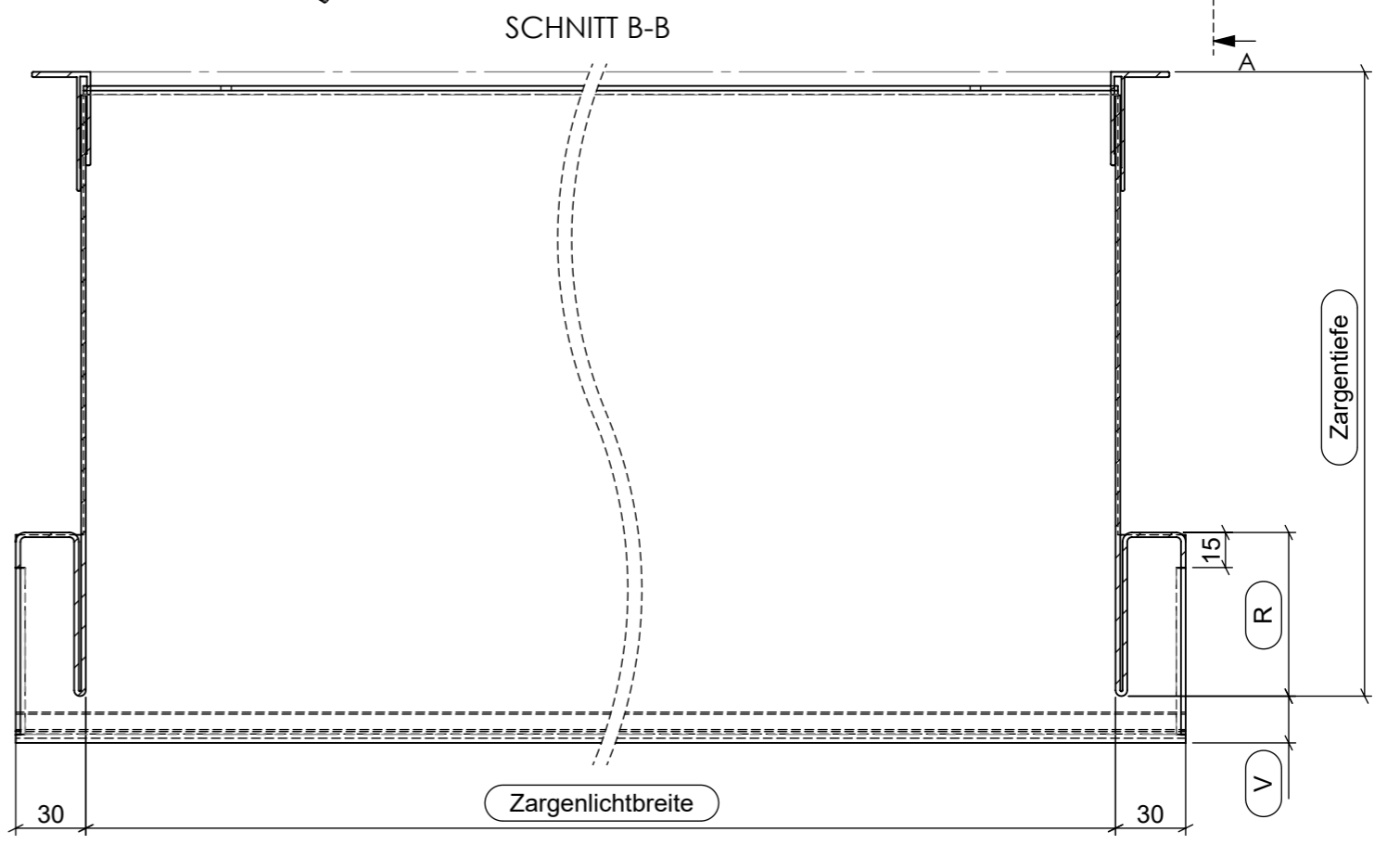
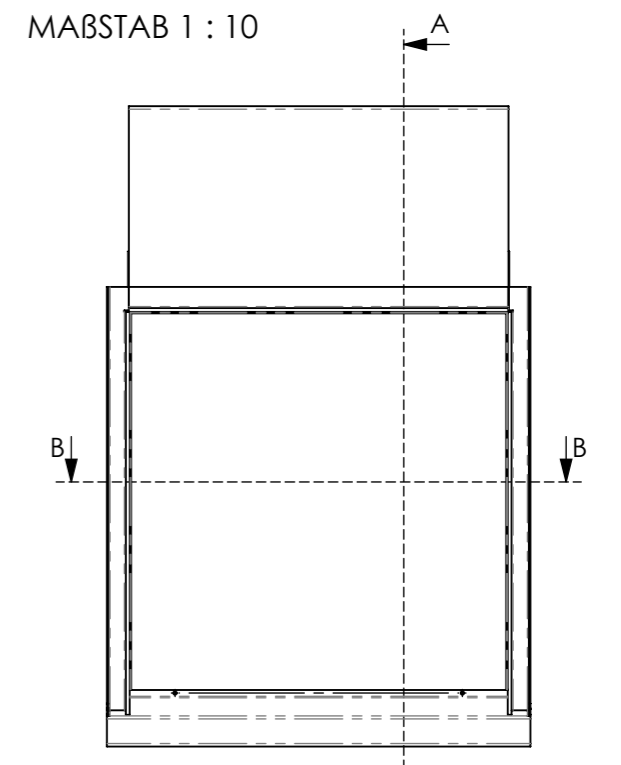
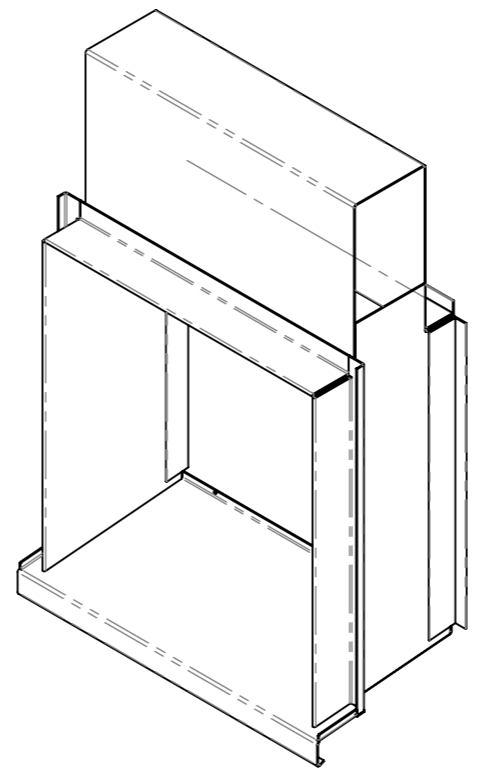
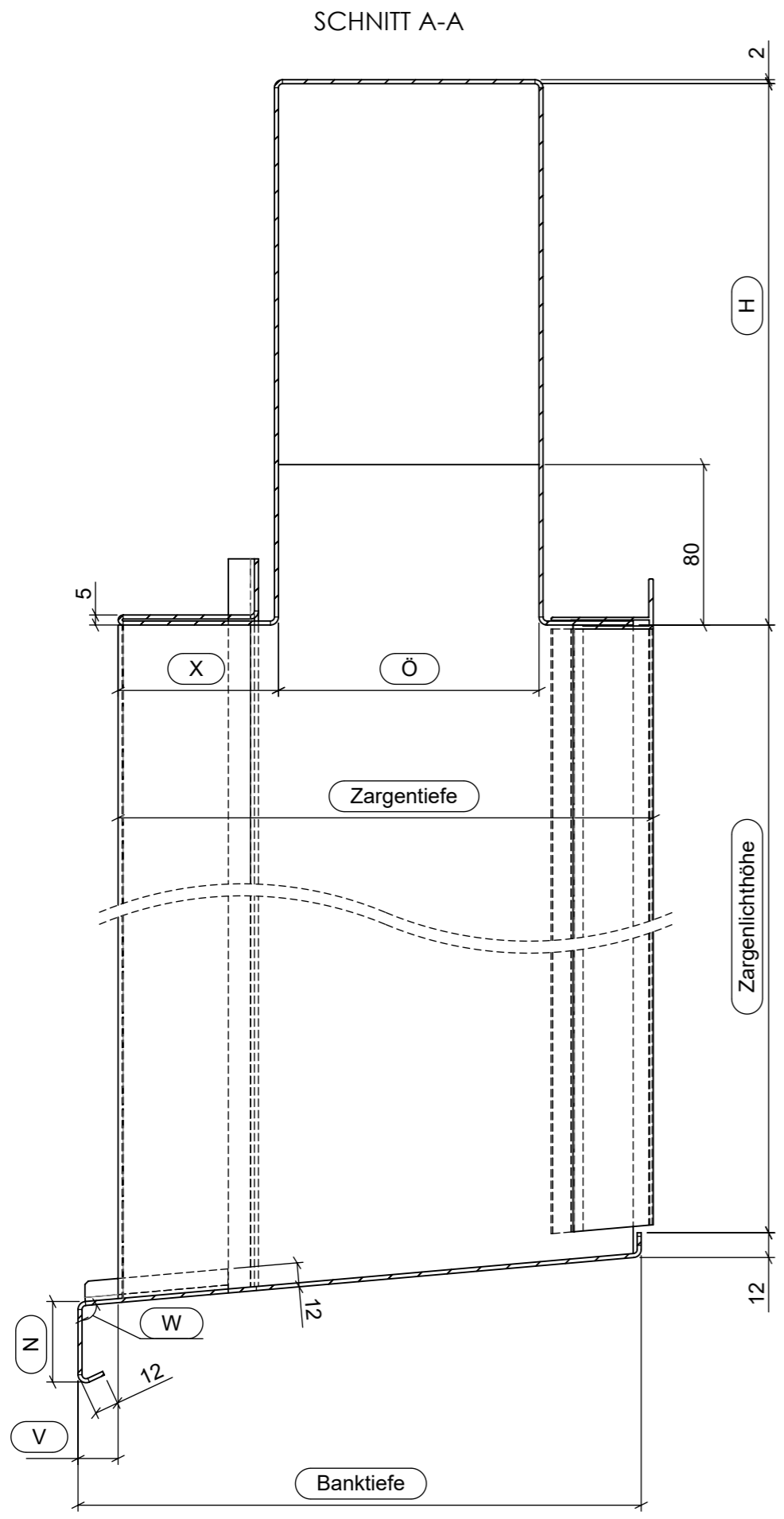

| | | | |
|---|---------------|--|----------------------------------|
| Kunde - | Material | Aluminium 2.00mm | Massstab 1:3 |
| | Oberfläche | - | |
| Objekt | Beschreibung | Fensterzarge m. Quetschbug | Blatt / Anz. 1 / 1 |
| | Termin | | |
| | Erstellt | 05.03.2021 | Format A3 |
| | Projektleiter | SSCH | Zeichnungs-Nr. HF - QK |
|  Blechverarbeitung Leichtmetallbau AG | | Schürliststrasse 9 8344 Bäretswil / CH T 044 939 14 44 F 044 939 27 44 www.cnc-ag.ch info@cnc-ag.ch | Index |

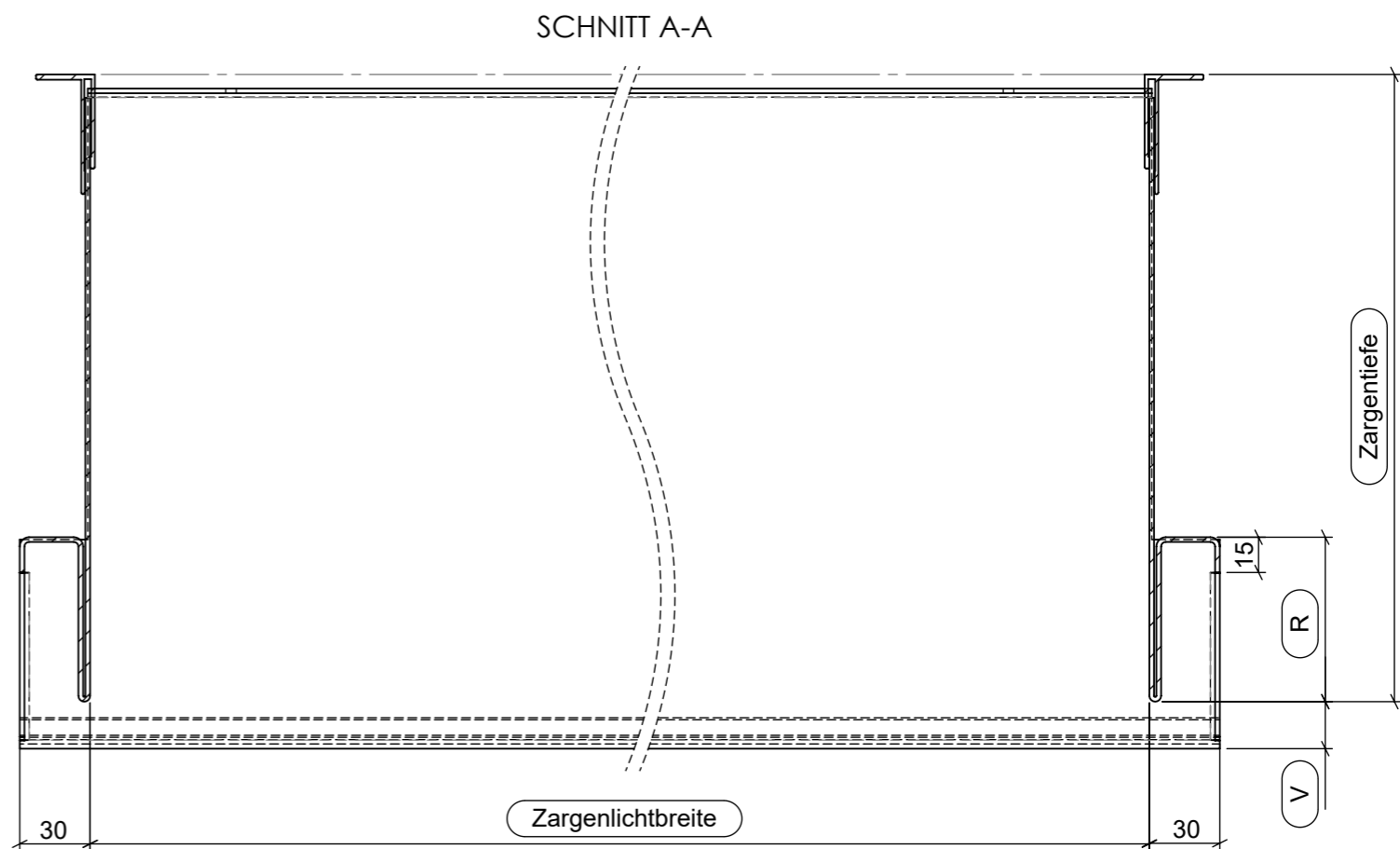
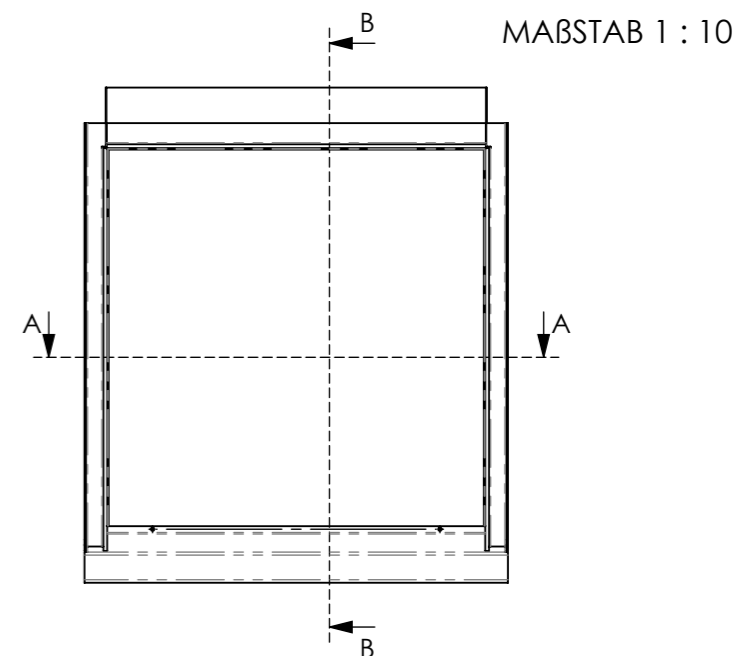
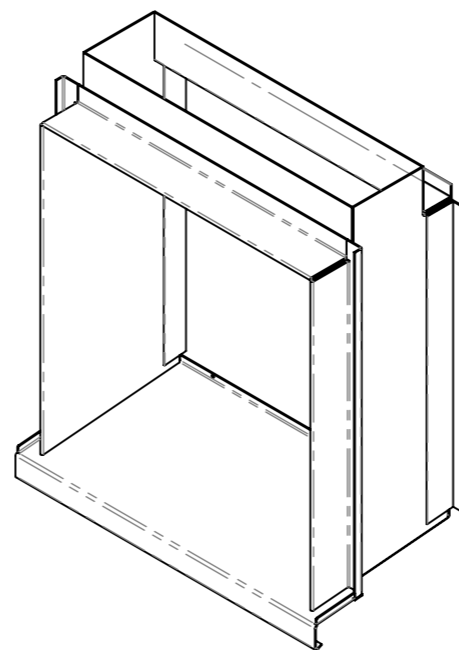
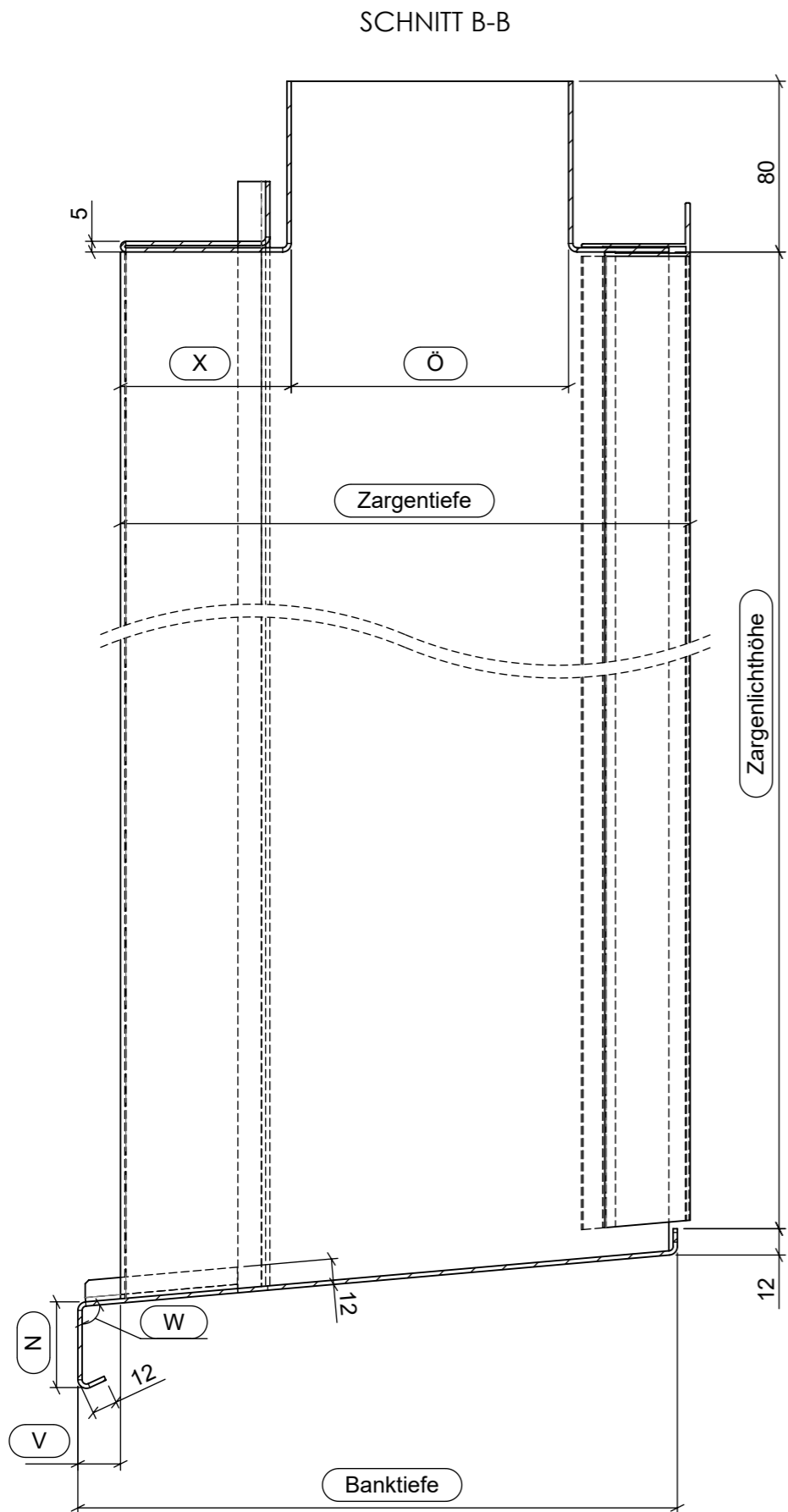

| | | | | | | |
|---|---------------|----------------------------|---|--------------|----|-------|
| Kunde | Material | Aluminium 2.00mm | Massstab | 1:3 | | |
| | Oberfläche | - | | | | |
| - | Beschreibung | Fensterzarge m. Quetschbug | | | | |
| Objekt | Termin | | Format | Blatt / Anz. | | |
| | Erstellt | 03.03.2021 | | | A3 | 1 / 1 |
| | Projektleiter | SSCH | | | | |
|  Blechverarbeitung Leichtmetallbau AG | | | Schürlistrasse 9 8344 Bäretswil / CH | | | |
| T 044 939 14 44 F 044 939 27 44 | | | www.cnc-ag.ch info@cnc-ag.ch | | | |
| | | | Zeichnungs-Nr. HF - QO | | | |
| | | | Index | | | |

SCHNITT A-A

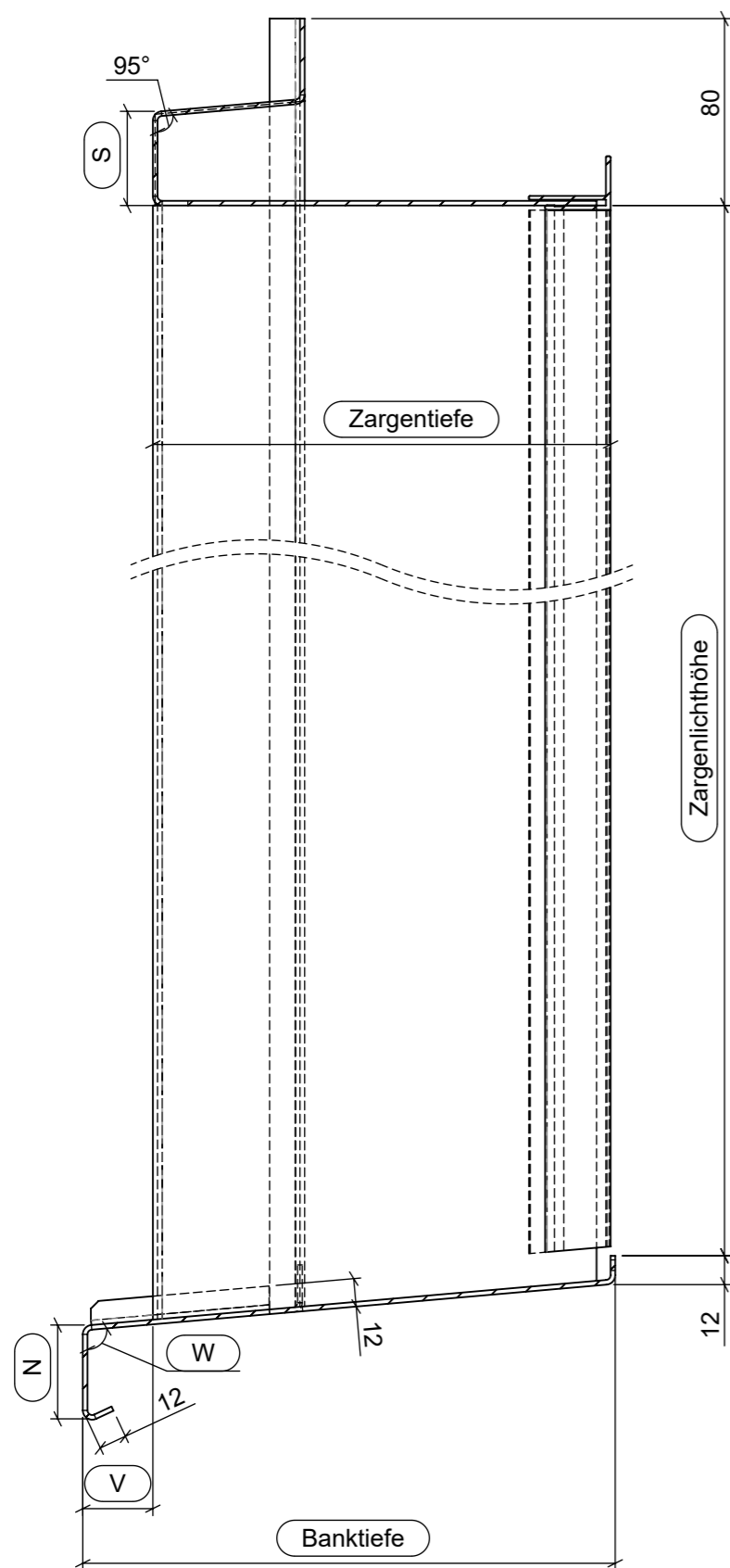

MAßSTAB 1 : 10

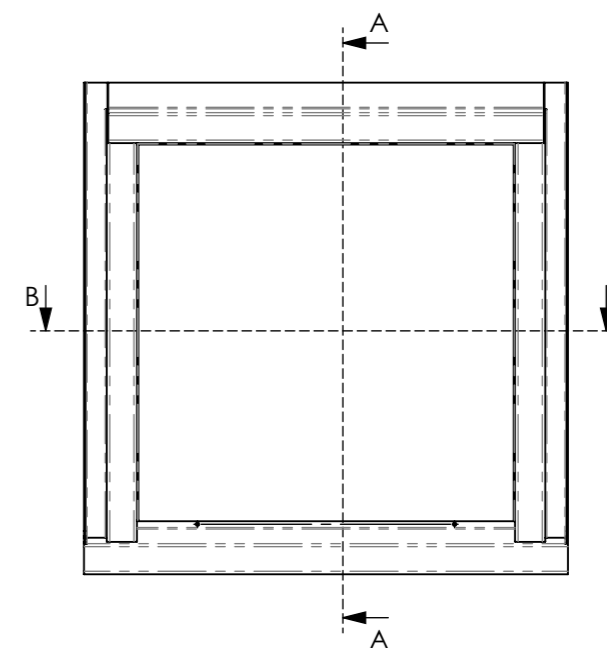
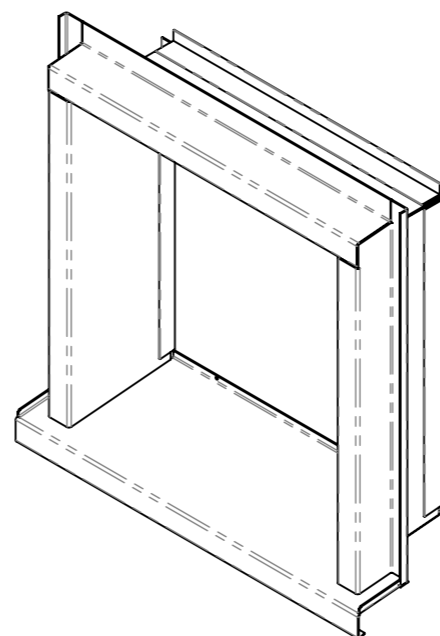

SCHNITT B-B

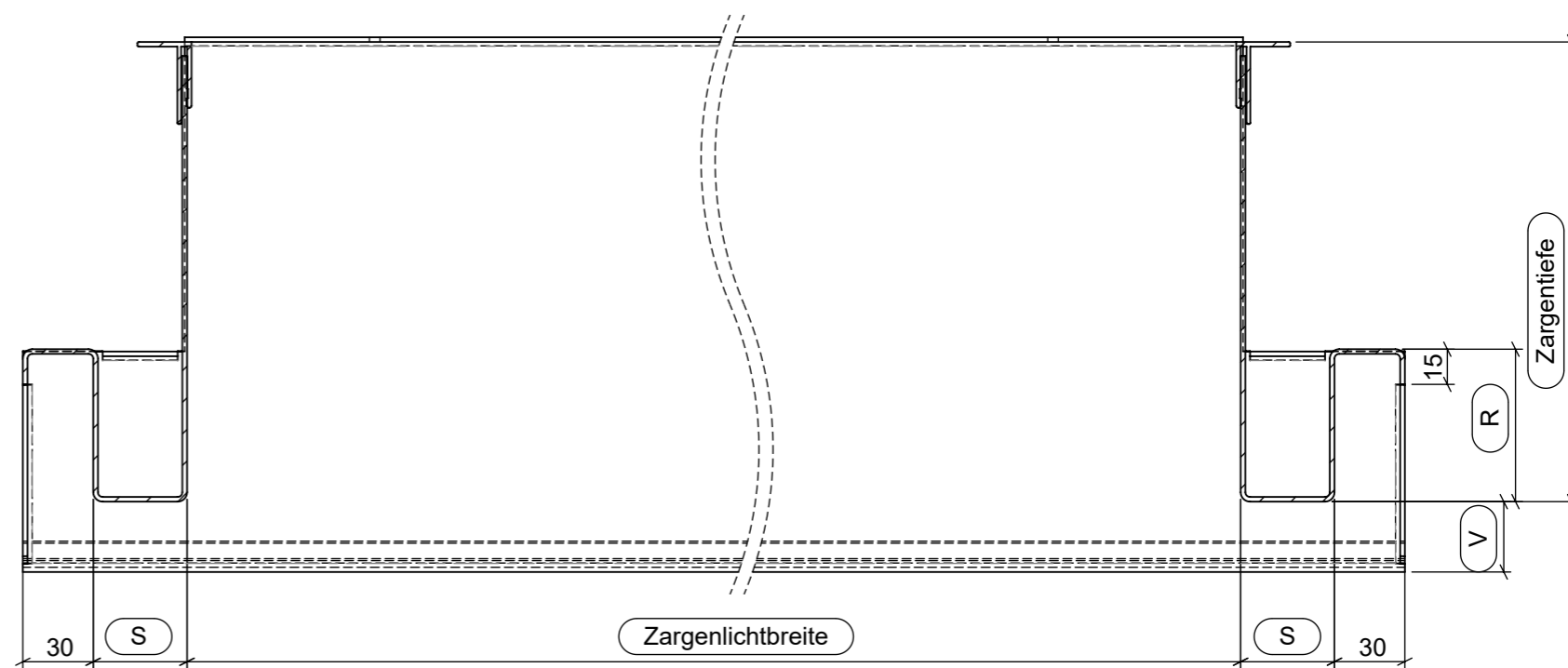

Dieses Dokument ist unser geistiges Eigentum. Es darf ohne unsere ausdrückliche Genehmigung weder kopiert, vervielfältigt oder verwendet, noch an Dritte weitergegeben werden. Zuwiderhandlung ist strafbar und wird strafrechtlich verfolgt. Copyright reserved! © CNC Blechverarbeitung AG

| | | | |
|----------------------------------|---------------|--------------------------|-----------------------|
| Kunde - | Material | Aluminium 2.00mm | Massstab 1:3 |
| | Oberfläche | - | |
| Objekt | Beschreibung | Fensterzarge mit Spiegel | |
| | Termin | | |
| | Erstellt | 03.03.2021 | Format A3 |
| | Projektleiter | AS | Blatt / Anz. 1 / 1 |
| Zeichnungs-Nr. HF - SG | | | Index |

CNC
Blechverarbeitung
Leichtmetallbau AG

Schürlistrasse 9
8344 Bäretswil / CH

T 044 939 14 44
F 044 939 27 44

www.cnc-ag.ch
info@cnc-ag.ch

Dieses Dokument ist unser geistiges Eigentum. Es darf ohne unsere ausdrückliche Genehmigung weder kopiert, vervielfältigt oder verwendet, noch an Dritte weitergegeben werden. Zuwiderhandlung ist strafbar und wird strafrechtlich verfolgt. Copyright reserved! © CNC Blechverarbeitung AG

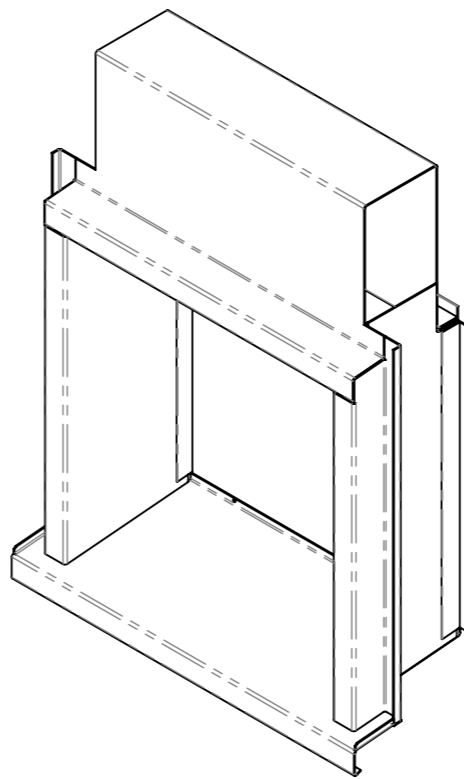
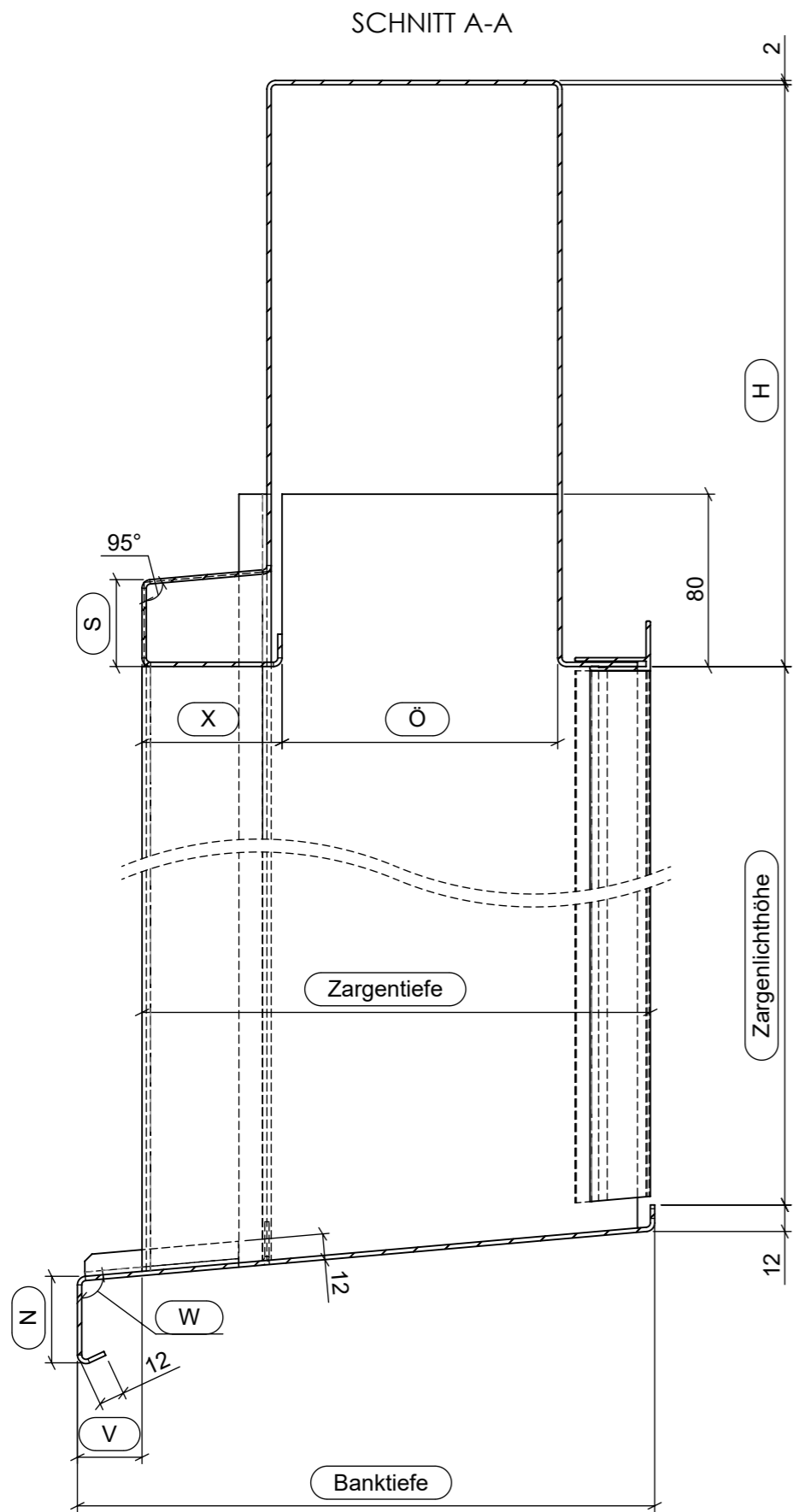

SCHNITT B-B

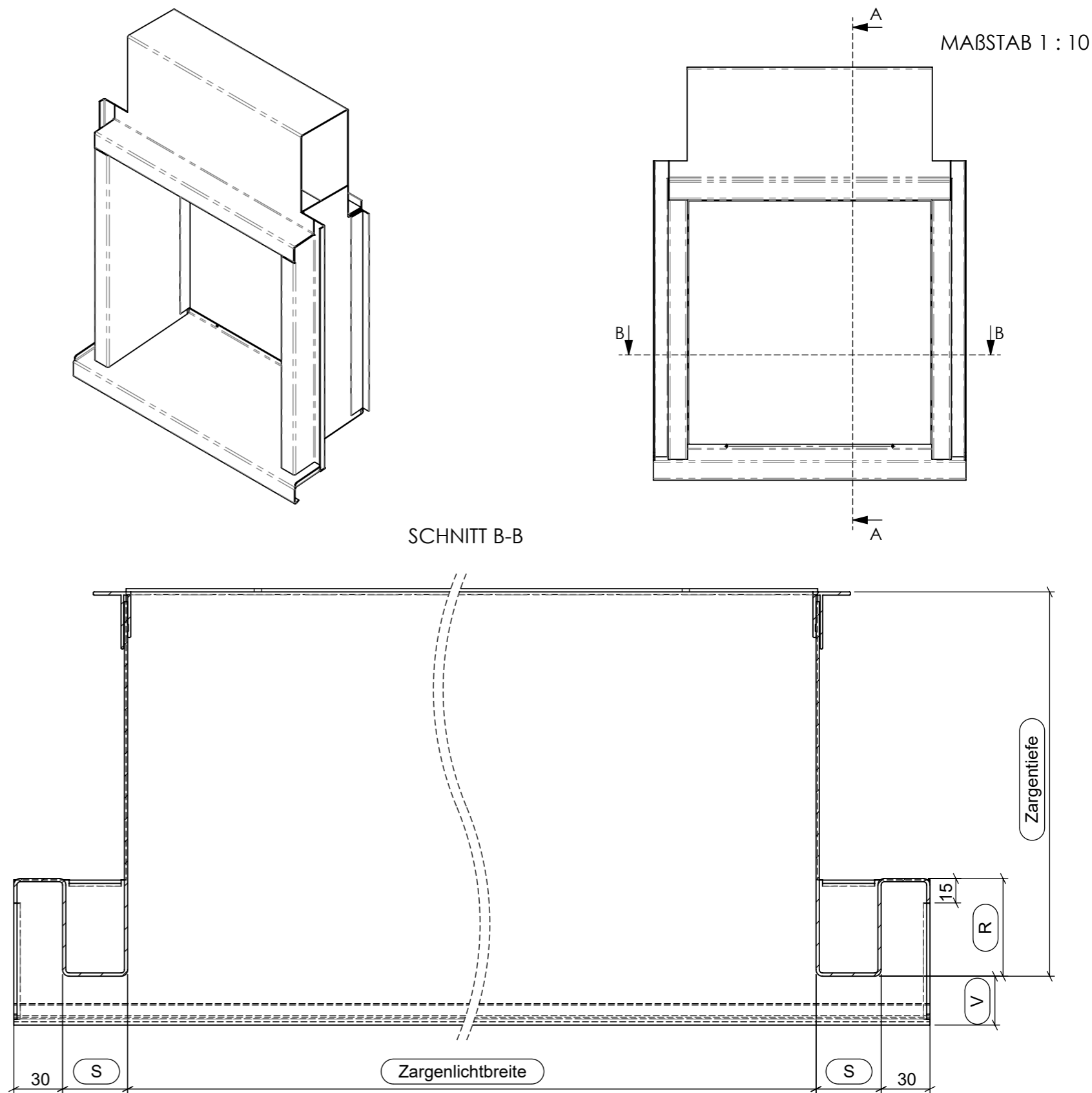

| | | | |
|----------------------------------|---------------|--------------------------|-----------------------|
| Kunde - | Material | Aluminium 2.00mm | Maßstab 1:3 |
| | Oberfläche | - | |
| Objekt | Beschreibung | Fensterzarge mit Spiegel | Blatt / Anz. 1 / 1 |
| | Termin | | |
| | Erstellt | 05.03.2021 | Format A3 |
| | Projektleiter | AS | |
| Zeichnungs-Nr. HF - SK | | | Index |

CNC
Blechverarbeitung
Leichtmetallbau AG

Schürlistrasse 9
8344 Bäretswil / CH

T 044 939 14 44
F 044 939 27 44

www.cnc-ag.ch
info@cnc-ag.ch

SCHNITT A-A

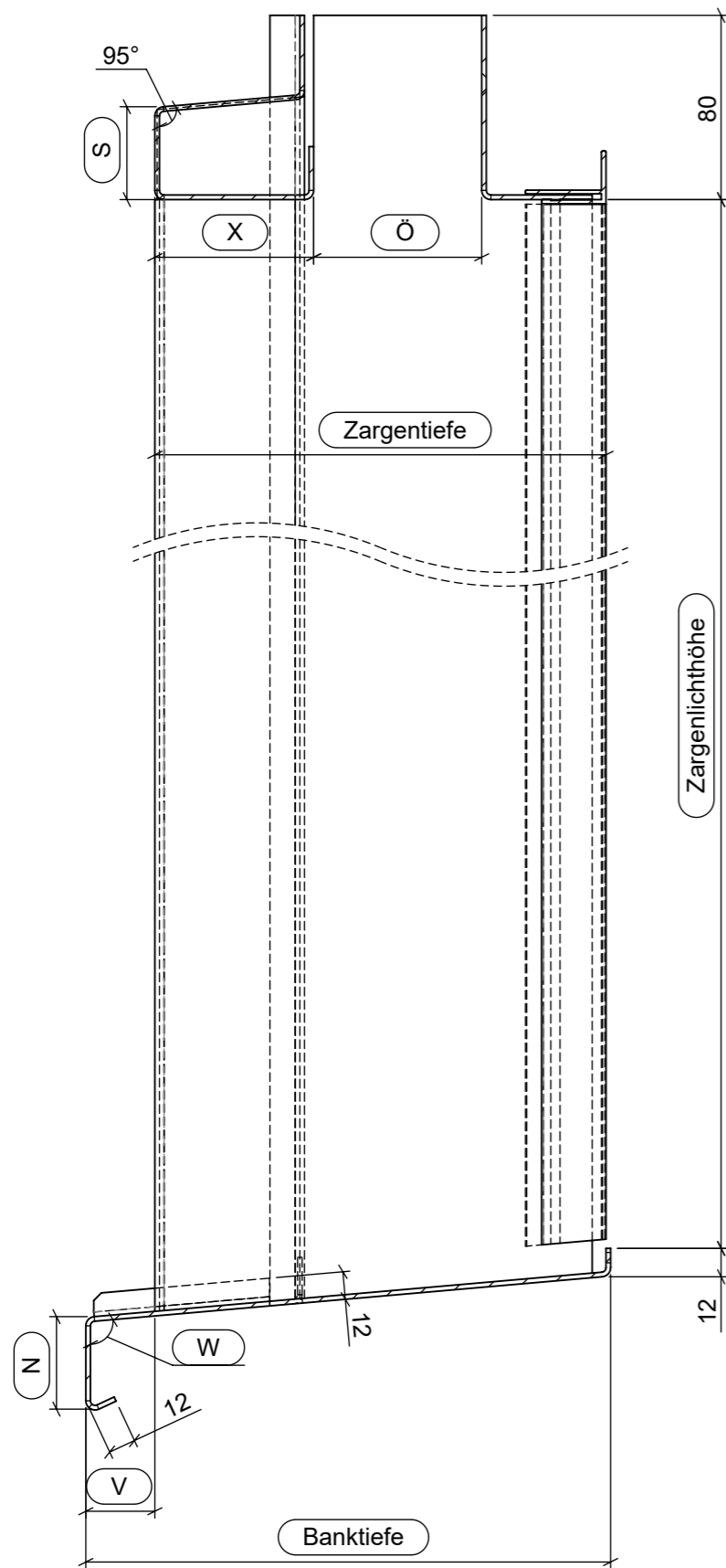

MAßSTAB 1 : 10

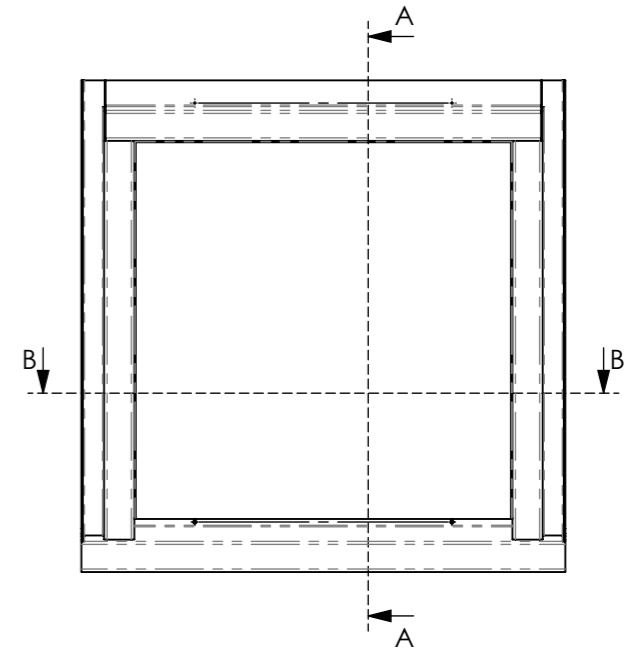
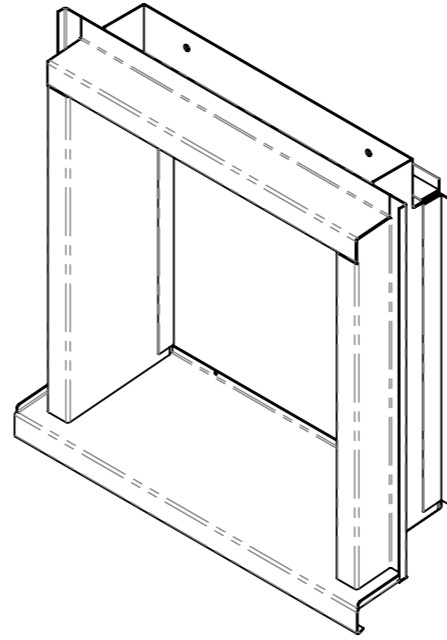

SCHNITT B-B

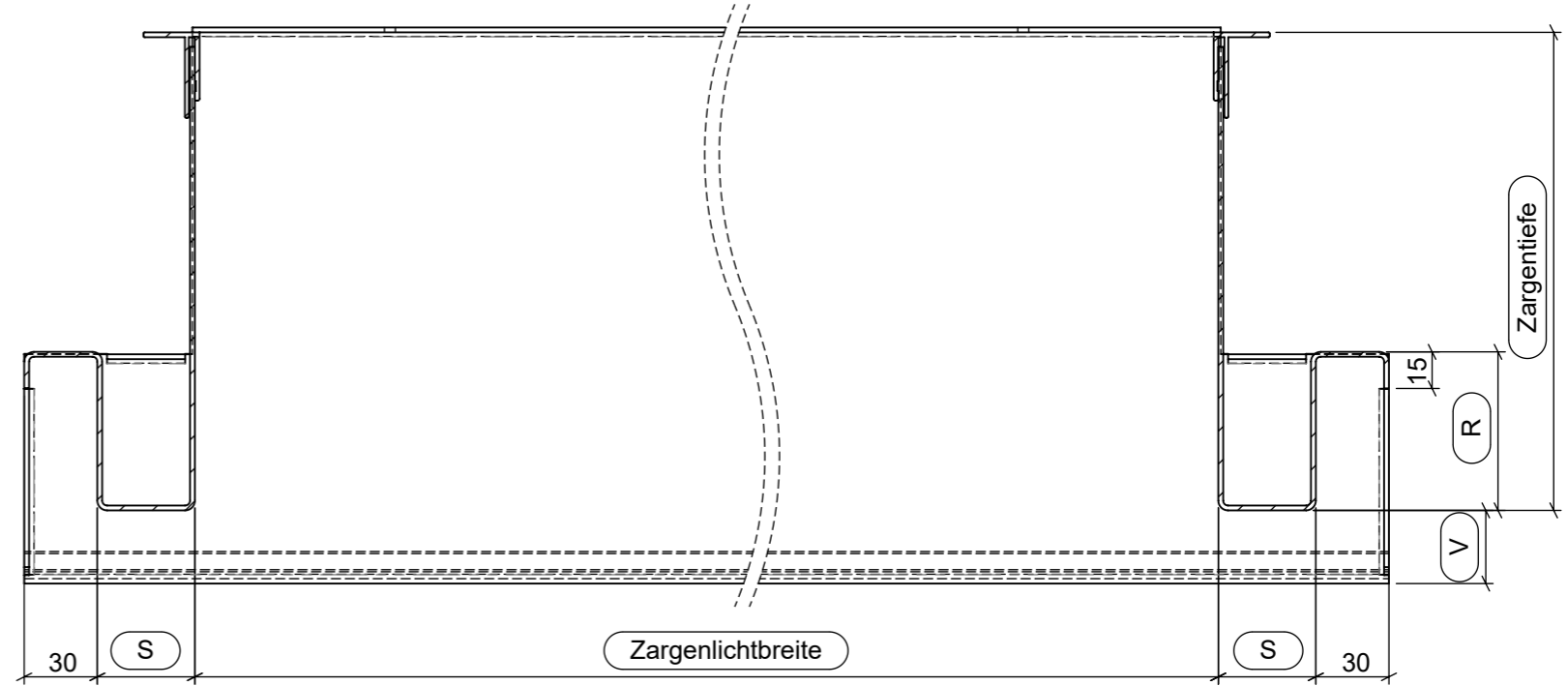

Dieses Dokument ist unser geistiges Eigentum. Es darf ohne unsere ausdrückliche Genehmigung weder kopiert, vervielfältigt oder verwendet, noch an Dritte weitergegeben werden. Zuwiderhandlung ist strafbar und wird strafrechtlich verfolgt. Copyright reserved! © CNC Blechverarbeitung AG

| | | | |
|---|---------------|--------------------------|----------------------------------|
| Kunde - | Material | Aluminium 2.00mm | Massstab 1:3 |
| | Oberfläche | - | |
| Objekt | Beschreibung | Fensterzarge mit Spiegel | Blatt / Anz. 1 / 1 |
| | Termin | | |
| | Erstellt | 03.03.2021 | Format A3 |
| | Projektleiter | AS | |
|  Blechverarbeitung Leichtmetallbau AG | | | Zeichnungs-Nr. HF - SO |
| Schürlistrasse 9 8344 Bäretswil / CH | | | |
| T 044 939 14 44 F 044 939 27 44 | | | Index |
| www.cnc-ag.ch info@cnc-ag.ch | | | |